





TORRES DE RESFRIAMENTO DE CIRCUITO ABERTO

As torres de resfriamento **Körper** são projetadas por engenheiros altamente especializados na área de resfriamento industrial. Aliando novas tecnologias aos mais rigorosos padrões de qualidade, as torres Körper tornaram-se referência no mercado especializado, sendo reconhecidas pelo seu alto desempenho e durabilidade.

APLICAÇÃO: Para todos os tipos de indústrias e sistemas de ar condicionado.

Modelo	Capacidade	Características	Estrutura				
			Bacia		Painéis laterais PRFV*	Difusor ventilador PRFV*	Porta de inspeção
			PRFV*	Concreto			
 Série 40	2 a 12 m ³ /h	<ul style="list-style-type: none"> Totalmente executada em PRFV* Ideal para pequenas capacidades Completa com dreno, bóia e ladrão Várias configurações de layout Fácil instalação em espaço indoor reduzido 	●		●	●	
 Série R Gill	2 a 350 m ³ /h	<ul style="list-style-type: none"> Acionamento direto (sem redutor ou correias) Perfil aerodinâmico, ótima resistência a ventos Baixo consumo de energia 	●	●	●	●	Opcional
 Série Q	10 a 500 m ³ /h	<ul style="list-style-type: none"> Estrutura compacta e design moderno Nível de ruído silencioso, reduzido e industrial Elevada resistência a corrosão Porta de inspeção de fácil manuseio e acesso Sistema de distribuição com tubos e bicos aspersores auto-limpantes 	●	●	●	●	●
 Série B	500 a 3000 m ³ /h por célula	<ul style="list-style-type: none"> Várias células compõe conjuntos para grandes capacidades térmicas e hidráulicas Diferentes opções de enchimento Ideais para o mercado siderúrgico, açúcar e álcool, petroquímico, geração de energia, papel e celulose 		●	●	●	●

Características técnicas

ESTRUTURA

Bacia: construída em PRFV* ou concreto. No caso de concreto, será executada pelo cliente.

Painéis: construídos em PRFV* vedados por massa de calafetar e fixados por parafusos em aço inoxidável e/ou nylon, de fácil remoção para inspeção e manutenção interna.

Difusor do ventilador: construído em PRFV* com perfil aerodinâmico, que proporciona à hélice melhor eficiência, resultando em economia de energia e redução do nível de ruído.

Porta de inspeção para fácil manutenção e limpeza do equipamento.

Venezianas: individuais para cada um dos módulos que compõe os painéis da estrutura, sendo um deles com venezianas removíveis para acesso interno a torre. Nas torres com bacia de concreto as venezianas são descartadas e a borda da bacia é projetada de forma que possa exercer a mesma funcionalidade.

SISTEMA DE DISTRIBUIÇÃO

Distribuidor rotativo: cubo do rotor em alumínio fundido e tubos pulverizadores em PP**.

Bicos aspersores: de baixa pressão, construídos em PP** injetado, tipo vertical, minimizando possíveis entupimentos. Flange de entrada com grande orifício de passagem, conforme norma ANSI-165.

Canaletas: construídas em PRFV* com bocais de escoamento.

- Baixo consumo de energia.
- Acionamento direto, por redutor ou correias e polias.
- Estrutura compacta e design moderno.
- Elevada resistência à corrosão.
- Facilidade na montagem, manutenção e limpeza.
- Porta de inspeção de fácil manuseio e acesso.

Estrutura		Sistema de distribuição			Ventilador Axial	Enchimento			Eliminador de gotas		Escada
Venezianas		Distribuidor rotativo	Bicos aspersores	Canaletas		Grade	Barra	Filme	Onda PP**	Chapa PRFV*	
PRFV*	Concreto										

●			●		●	●			●		
●		●	●		●	●				●	Opcional
●			●		●	●	●	●	●		Opcional
●	●		●	●	●	●	●	●	●		Opcional

VENTILADOR

Tipo axial: acoplado diretamente ao motor, forma um conjunto simples, robusto e de fácil manutenção. Pás em PP**, PRFV* ou alumínio, perfis aerodinâmicos tipo *air foil* garantem bom rendimento, melhoram o nível de ruído e reduzem o consumo de energia.

ENCHIMENTO

Tipo grade: injetadas em PP** acoplados por meio de pinos.

Tipo barra: barras trapezoidais injetadas em PVC ou PP**.

Tipo filme: blocos de PVC soldados e alto-extinguíveis.

ELIMINADOR DE GOTAS

Tipo onda: lâminas de PP** injetado em perfil onda belga acopladas por pinos, formando painéis de fácil manuseio para montagem e manutenção.

Tipo chapa: placa plana construída em PRFV* fixada aos tubos pulverizadores do sistema de distribuição.

SUPORTES E FERRAGENS

Perfis estruturais: fabricados em aço carbono galvanizado "a fogo". Parafusos, porcas, arruelas, tirantes feitos em aço inoxidável e/ou nylon.

ESCALA

Simples ou tipo marinheiro com guarda corpo e plataforma superior. Fabricadas em perfis de aço carbono galvanizado "a fogo".

*PRFV: Poliéster reforçado com fibra de vidro **PP: Polipropileno

TORRES DE RESFRIAMENTO DE CIRCUITO ABERTO

Instalações



Série 40

Super compactas, de fácil instalação e com baixo consumo de energia, são uma excelente solução para pequenas capacidades. Ideal para locais com espaço limitado.

Características técnicas

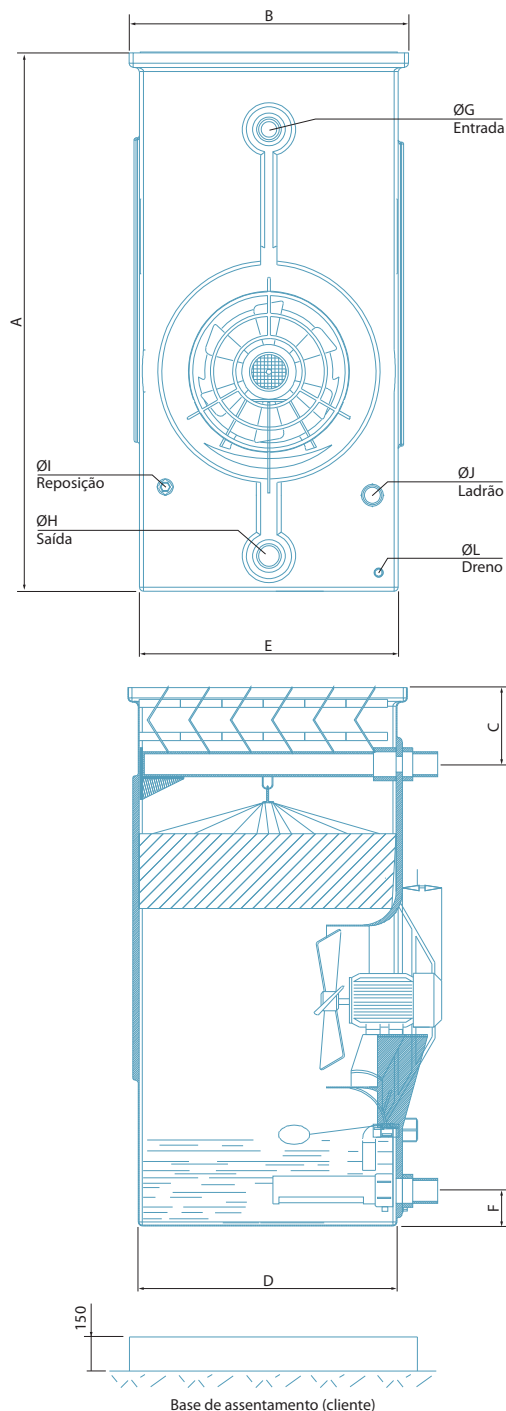

(*) Conforme necessidade de instalação, base de alvenaria por conta do cliente.



- Totalmente executada em PRFV*, enchimento e eliminadores de gotas em PP**.
- Suporte do motor e grade de proteção em PRFV* de fácil remoção.
- Completa com dreno, bóia, ladrão, etc.
- Pode ser instalada com o corpo encostado a uma parede;
- Várias opções de layout.
- Podem funcionar com vários módulos encostados uns aos outros.

Modelo T ou L	Dimensões principais da torre (mm)						Conexões hidráulicas					Ventilador				Peso (Kg)		Pressão requerida	
	A	B	C	D	E	F	ØG	ØH	ØI	ØJ	ØL	Ø	Modelo T		Modelo L		Embarque		Operação
													cv	Pólos	cv	Pólos			
40/3	1300	675	180	610	610	90	1.1/2"	2"	3/4"	1 1/4"	3/4"	400	0.75	4	0.25	6	70	180	0.3
40/6	1675	675	180	640	610	90	2"	2"	3/4"	1 1/4"	3/4"	400	0.75	4	0.25	6	100	200	0.3
40/9	2000	675	180	640	610	90	2"	2"	3/4"	1 1/4"	3/4"	400	0.75	4	0.25	6	200	240	0.3

*PRFV: Poliéster reforçado com fibra de vidro **PP: Polipropileno

TORRES DE RESFRIAMENTO DE CIRCUITO ABERTO

Série R - GIII

Caracterizadas pelo formato cilíndrico, conforme a mais recente tendência mundial, aprovada e largamente utilizada nos EUA, Europa e Ásia, as torres **Körper** se destacam por apresentarem ótima distribuição de ar, exclusivo distribuidor de água rotativo e venezianas à prova de respingos, fatores que contribuem para um menor consumo de energia e ótimo rendimento térmico.

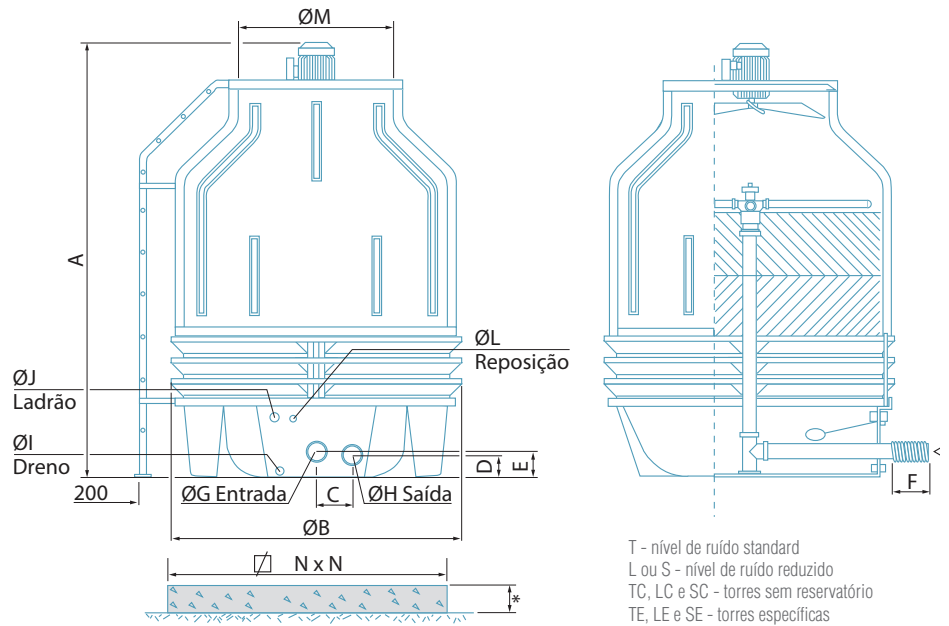

(*) Conforme necessidade de instalação, base de alvenaria por conta do cliente.

T - nível de ruído standard
L ou S - nível de ruído reduzido
TC, LC e SC - torres sem reservatório
TE, LE e SE - torres específicas

Modelo T L ou S	Dimensões principais da torre (mm)						Conexões hidráulicas					Ø M	Ventilador						Pressão entrada (mCA)	Base Assent.		Peso (kg)		
	A	ØB	C	D	E	F	ØG	ØH	ØI	ØJ	ØL		Ø0		T		L			S		N	Embarque	Operação
													(Hélice)	cv	Pólos	cv	Pólos	cv		Pólos	cv			
73 / 6	1880	1270	130	70	100	50	2"	2 1/2"	1"	1 1/4"	3/4"	540	530	0,75	4	-	-	0,50	6	2,0	1470	93	167	
73 / 9	2180	1270	130	70	100	50	2"	2 1/2"	1"	1 1/4"	3/4"	540	530	0,75	4	-	-	0,50	6	2,0	1470	115	199	
113 / 6	1900	1440	130	110	100	50	2"	2 1/2"	1"	1 1/4"	3/4"	670	-	-	0,75	6	0,50	8	2,0	1640	129	256		
113 / 9	2200	1440	130	110	100	50	2"	2 1/2"	1"	1 1/4"	3/4"	670	-	-	0,75	6	0,50	8	2,0	1640	149	293		
183 / 6	2000	1780	130	75	100	50	2 1/2"	3"	1"	1 1/4"	3/4"	820	-	1,0	6	1,0	8	0,75	8	2,5	1980	195	444	
183 / 9	2303	1780	130	75	100	50	2 1/2"	3"	1"	1 1/4"	3/4"	820	795	1,0	6	1,0	8	0,75	8	2,5	1980	235	517	
223 / 6	2630	2070	220	105	150	100	3"	4"	1 1/4"	1 1/2"	1"	905	880	1,0	6	1,0	8	0,75	8	2,5	2270	280	648	
223 / 9	2630	2070	220	105	150	100	3"	4"	1 1/4"	1 1/2"	1"	905	880	1,0	6	1,0	8	0,75	8	2,5	2270	330	738	
273 / 6	2800	2190	180	105	140	100	3"	4"	1 1/4"	1 1/2"	1"	905	875	1,50	6	-	-	1,0	8	2,8	2390	390	852	
273 / 9	2800	2190	180	105	140	100	3"	4"	1 1/4"	1 1/2"	1"	905	875	1,50	6	-	-	1,0	8	2,8	2390	435	959	
273 / 12	3050	2190	180	105	140	100	3"	4"	1 1/4"	1 1/2"	1"	905	875	1,50	6	-	-	1,0	8	2,8	2390	480	1035	
323 / 6	2980	2390	210	137	235	100	4"	5"	1 1/4"	1 1/2"	1"	900	875	2,0	6	2,0	8	1,5	8	3,0	2660	560	1241	
323 / 9	2980	2390	210	135	235	100	4"	5"	1 1/4"	1 1/2"	1"	900	875	2,0	6	2,0	8	1,5	8	3,0	2660	640	1412	
323 / 12	3250	2390	210	135	235	100	4"	5"	1 1/4"	1 1/2"	1"	900	875	3,0	6	3,0	8	2,0	8	3,3	2660	720	1538	
483 / 6	3050	2980	245	150	255	80	5"	6"	1 1/2"	2"	1 1/2"	1200	1195	3,0	8	3,0	10	2,0	10	3,0	3180	880	2416	
483 / 9	3050	2980	245	150	255	80	5"	6"	1 1/2"	2"	1 1/2"	1200	1195	4,0	8	4,0	10	3,0	10	3,0	3180	940	2681	
483 / 12	3450	2980	245	150	255	80	5"	6"	1 1/2"	2"	1 1/2"	1200	1195	4,0	8	4,0	10	3,0	10	3,3	3180	1100	2953	
633 / 6	3750	3200	305	200	305	80	6"	8"	2"	2"	2"	1500	1195	3,0	10	3,0	12	2,0	14	3,1	3400	1490	3841	
633 / 9	3750	3200	305	200	305	80	6"	8"	2"	2"	2"	1500	1195	4,0	10	4,0	12	3,0	14	3,1	3400	1530	4198	
633 / 12	3750	3200	305	200	305	80	6"	8"	2"	2"	2"	1500	1195	4,0	10	4,0	12	3,0	14	3,1	3400	1530	4198	
633 / 15	4050	3200	305	200	305	80	6"	8"	2"	2"	2"	1500	1195	4,0	10	4,0	12	3,0	14	3,4	3400	1610	4437	
853 / 6	3750	3830	305	200	305	60	6"	8"	2"	2"	2"	1800	1760	5,0	10	5,0	12	4,0	14	3,2	4030	2350	6227	
853 / 9	3750	3830	305	200	305	60	6"	8"	2"	2"	2"	1800	1760	6,0	10	6,0	12	5,0	14	3,5	4030	2430	6830	
853 / 12	3750	3830	305	200	305	60	6"	8"	2"	2"	2"	1800	1760	6,0	10	6,0	12	5,0	14	3,7	4030	2480	7142	
853 / 15	4060	3830	305	200	305	60	6"	8"	2"	2"	2"	1800	1760	6,0	10	6,0	12	5,0	14	3,8	4030	2540	7398	
853 / 18	4360	3830	305	200	305	60	6"	8"	2"	2"	2"	1800	1760	7,5	10	7,5	12	6,0	14	3,2	4030	2580	7635	
1203 / 9	5000	4430	420	250	300	80	8"	10"	2"	2"	2"	2100	2060	6,0	12	6,0	14	5,0	14	3,5	4630	3800	10208	
1203 / 12	5000	4430	420	250	300	80	8"	10"	2"	2"	2"	2100	2060	6,0	12	6,0	14	5,0	14	3,7	4630	3920	10705	
1203 / 15	5300	4430	420	250	300	80	8"	10"	2"	2"	2"	2100	2060	7,5	12	7,5	14	6,0	14	3,8	4630	4040	11108	
1203 / 18	5600	4430	420	250	300	80	8"	10"	2"	2"	2"	2100	2060	7,5	12	7,5	14	6,0	14	4,0	4630	4160	11511	
1503 / 9	5400	4900	450	250	285	80	10"	10"	2"	2"	2"	2100	2060	10,0	12	10,0	14	7,5	14	3,5	5100	4940	13270	
1503 / 12	5400	4900	450	250	285	80	10"	10"	2"	2"	2"	2100	2060	10,0	12	10,0	14	7,5	14	3,7	5100	5096	13916	
1503 / 15	5700	4900	450	250	285	80	10"	10"	2"	2"	2"	2100	2060	12,5	12	12,5	14	10,0	14	3,8	5100	5252	14440	
1503 / 18	5700	4900	450	250	285	80	10"	10"	2"	2"	2"	2100	2060	12,5	12	12,5	14	10,0	14	4,0	5100	5408	14964	

Características técnicas

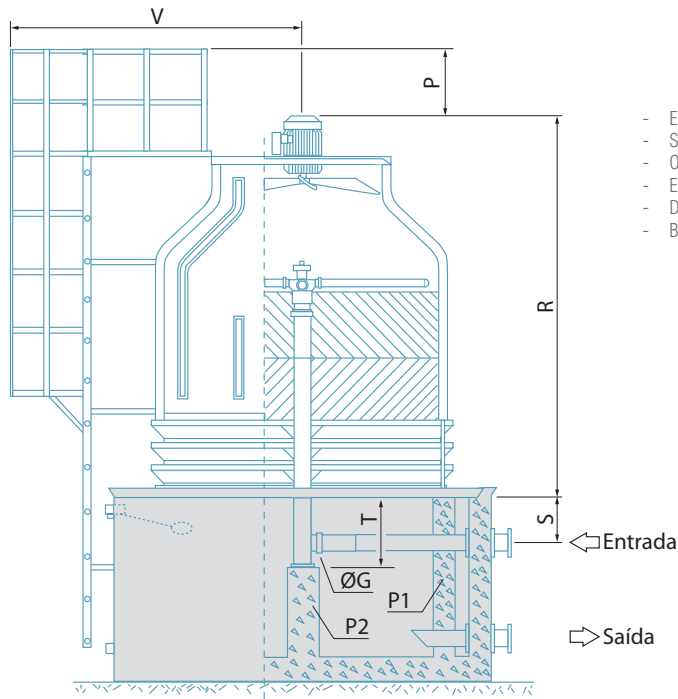

- Entrada conexão flexível tipo mangote
- Saída conexão flange tipo mangote
- Outras conexões rosca interna BSP
- Escada com plataforma e guarda corpo (opcional)
- Demais características conforme modelos T, L ou S
- Base reservatórios fornecimento cliente

Posição dos apoios

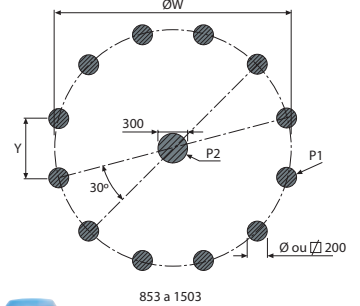
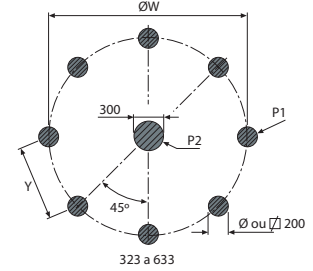
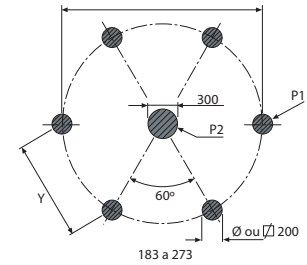
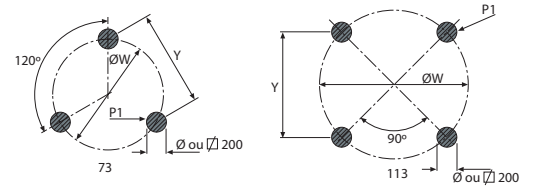

Dimensões aproximadas (mm)					Pontos de apoio		Peso (kg)		
P	R	S	T	V	Ø W	Y	Embarque	P1	P2
-	1600	175	280	1965	885	767	83	30	-
-	1900	175	280	1965	885	767	105	38	-
-	1590	190	310	2020	1135	803	117	32	-
-	1940	190	310	2020	1135	803	137	38	-
-	1770	155	280	2100	1415	708	181	25	50
-	2020	155	280	2100	1415	708	211	31	62
-	2310	180	320	2100	1640	820	250	38	76
-	2310	180	320	2100	1640	820	280	45	90
-	2480	180	320	2150	1762	881	364	51	102
-	2480	180	320	2150	1762	881	409	58	116
-	2730	180	320	2150	1762	881	454	68	136
680	2640	170	310	2200	2012	770	532	60	120
680	2640	170	310	2200	2012	770	612	70	140
650	2940	170	310	2200	2012	770	692	82	164
620	2650	150	400	2300	2510	960	823	97	194
620	2650	150	400	2300	2510	960	883	108	216
570	3050	150	400	2300	2510	960	1043	135	270
600	3250	210	500	2450	2760	1056	1395	163	326
600	3250	210	500	2450	2760	1056	1435	175	350
600	3250	210	500	2450	2760	1056	1435	175	350
550	3550	210	500	2450	2760	1056	1515	200	400
500	3200	260	550	2600	3345	866	2200	185	370
500	3200	260	550	2600	3345	866	2280	200	400
500	3200	260	550	2600	3345	866	2330	222	444
450	3510	260	550	2600	3345	866	2390	240	480
450	3810	260	550	2600	3345	866	2430	257	514
400	4450	260	550	2750	3970	1028	3620	312	624
400	4450	260	550	2750	3970	1028	3740	348	696
350	4750	260	550	2750	3970	1028	3860	376	752
350	5050	260	550	2750	3970	1028	3980	405	810
350	4850	260	600	3150	4350	1125	4706	406	811
350	4850	260	600	3150	4350	1125	4862	452	905
300	5150	260	600	3150	4350	1125	5018	489	978
300	5150	260	600	3150	4350	1125	5174	526	1053



TORRES DE RESFRIAMENTO DE CIRCUITO ABERTO

Série Q

Indicada para capacidades entre 10 e 500 m³/h, possui estrutura compacta e design moderno que facilitam sua montagem. Conta com reservatório de água em PRFV* e porta de inspeção para auxílio na manutenção e limpeza interna. O sistema de distribuição de água é constituído por tubos e bicos aspersores auto-limpantes. Conjunto altamente resistente à corrosão, trabalha com baixo consumo de energia e níveis de ruído industrial, reduzido ou silencioso.

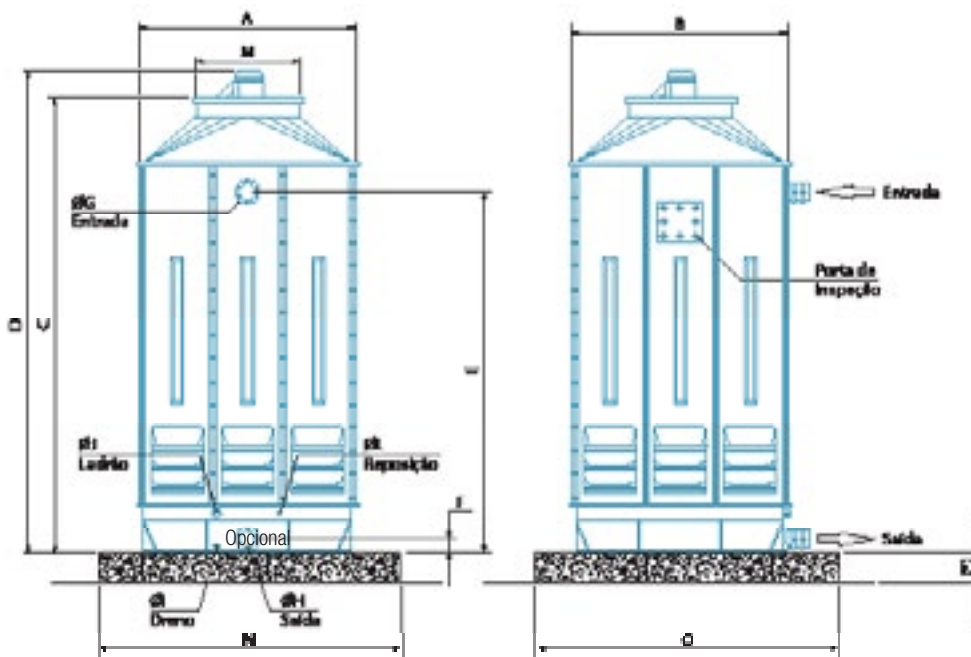

T - nível de ruído standard
L ou S - nível de ruído reduzido
TC, LC e SC - torres sem reservatório

(*) Conforme necessidade de instalação, base de alvenaria por conta do cliente.
Pressão necessária na entrada de água: 4 a 7 mCA.

Exemplos:
Q - 380/12 TFG
Q - série
12 - Altura do enchimento
T - Nível de ruído
F - Bacia em fibra
G - Enchimento tipo grade

Modelo T, L ou S	Dimensões principais da torre (mm)						Conexões hidráulicas					Ventilador						Base de assentamento (mm)		Peso (kg)		
												T		L		S						
	A	B	C	D	E	F	0G	0H	0I	0J	0L	0M	cv.	Pólos	cv.	Pólos	cv.	Pólos	N	O	Embarque	Operação
90 / 6	990	990	2440	2620	1965	60	2"	2 1/2"	1"	1 1/4"	3/4"	540	0,75	4	-	-	-	-	1590	1590	100	500
90 / 9	990	990	2440	2620	1965	60	2"	2 1/2"	1"	1 1/4"	3/4"	540	0,75	4	-	-	-	-	1590	1590	120	550
90 / 12	990	990	2740	2920	2265	60	2"	2 1/2"	1"	1 1/4"	3/4"	540	0,75	4	-	-	-	-	1590	1590	150	680
190 / 6	1390	1390	2895	3118	2207	75	2 1/2"	3"	1"	1 1/4"	3/4"	820	1,0	6	1,0	8	-	-	1990	1990	326	780
190 / 9	1390	1390	2895	3118	2207	75	2 1/2"	3"	1"	1 1/4"	3/4"	820	1,0	6	1,0	8	-	-	1990	1990	338	1050
190 / 12	1390	1390	3195	3418	2507	75	2 1/2"	3"	1"	1 1/4"	3/4"	820	1,0	6	1,0	8	-	-	1990	1990	350	1320
240 / 9	1390	1790	3024	3125	2226	105	3"	4"	1 1/4"	1 1/2"	1"	905	2,0	6	2,0	8	1,5	8	1990	2390	420	1560
240 / 12	1390	1790	3324	3425	2526	105	3"	4"	1 1/4"	1 1/2"	1"	905	2,0	6	2,0	8	1,5	8	1990	2390	520	1720
300 / 9	1790	1790	3163	3320	2220	105	3"	4"	1 1/4"	1 1/2"	1"	905	3,0	6	3,0	8	1,5	8	2390	2390	518	1808
300 / 12	1790	1790	3463	3650	2520	105	3"	4"	1 1/4"	1 1/2"	1"	905	3,0	6	3,0	8	1,5	8	2390	2390	688	1930
380 / 9	1990	1990	3430	3600	2610	135	4"	5"	1 1/4"	1 1/2"	1"	900	5,0	6	-	-	3,0	8	2590	2590	720	2700
380 / 12	1990	1990	3730	4020	2910	135	4"	5"	1 1/4"	1 1/2"	1"	900	5,0	6	-	-	3,0	8	2590	2590	850	2880
460 / 9	2190	2190	3518	3828	2640	150	5"	6"	2"	2"	1 1/2"	1200	5,0	8	5,0	10	3,0	10	2790	2790	1090	3970
460 / 12	2190	2190	3818	4128	2940	150	5"	6"	2"	2"	1 1/2"	1200	5,0	8	5,0	10	3,0	10	2790	2790	1230	4480
460 / 15	2190	2190	4118	4528	3240	150	5"	6"	2"	2"	1 1/2"	1200	5,0	8	5,0	10	3,0	10	2790	2790	1290	4700
550 / 9	2190	2590	3518	3828	2640	150	5"	6"	2"	2"	2"	1200	6,0	8	5,0	10	5,0	10	2790	3190	1350	5350
550 / 12	2190	2590	3818	4128	2940	150	5"	6"	2"	2"	2"	1200	6,0	8	5,0	10	5,0	10	2790	3190	1550	5600
550 / 15	2190	2590	4118	4428	3240	150	5"	6"	2"	2"	2"	1200	7,5	8	6,0	10	5,0	10	2790	3190	1750	5850
690 / 9	2390	2990	3935	4345	2740	200	6"	8"	2"	2"	2"	1500	7,5	10	6,0	12	4,0	14	2990	3590	1650	7050
690 / 12	2390	2990	4235	4645	3040	200	6"	8"	2"	2"	2"	1500	7,5	10	6,0	12	4,0	14	2990	3590	1870	7310
690 / 15	2390	2990	4535	4945	3340	200	6"	8"	2"	2"	2"	1500	7,5	10	7,5	12	5,0	14	2990	3590	2090	7580
690 / 18	2390	2990	4935	5345	3740	200	6"	8"	2"	2"	2"	1500	7,5	10	7,5	12	5,0	14	2990	3590	2310	7850
870 / 9	2990	2990	3935	4345	2740	200	6"	8"	2"	2"	2"	1500	10,0	10	10,0	12	6,0	14	3590	3590	1824	7212
870 / 12	2990	2990	4235	4645	3040	200	6"	8"	2"	2"	2"	1500	10,0	10	10,0	12	7,5	14	3590	3590	2030	7845
870 / 15	2990	2990	4535	4945	3340	200	6"	8"	2"	2"	2"	1500	12,5	10	12,5	12	7,5	14	3590	3590	2187	8523
870 / 18	2990	2990	4935	5345	3740	200	6"	8"	2"	2"	2"	1500	12,5	10	12,5	12	7,5	14	3590	3590	2458	8876
1100 / 9	3390	3390	4190	4600	2740	200	6"	8"	2"	2"	2"	1800	15,0	10	15,0	14	10,0	14	3990	3990	2200	9400
1100 / 12	3390	3390	4490	4900	3040	200	6"	8"	2"	2"	2"	1800	15,0	10	15,0	14	10,0	14	3990	3990	2490	9780
1100 / 15	3390	3390	4790	5200	3340	200	6"	8"	2"	2"	2"	1800	15,0	10	15,0	14	10,0	14	3990	3990	2780	10170
1100 / 18	3390	3390	5190	5600	3740	200	6"	8"	2"	2"	2"	1800	15,0	10	15,0	14	10,0	14	3990	3990	3070	10550
1400 / 9	3390	4190	4505	4915	2845	220	8"	10"	2"	2"	2"	2100	15,0	12	15,0	14	10,0	14	3990	4790	2400	11600
1400 / 12	3390	4190	4805	5215	3145	220	8"	10"	2"	2"	2"	2100	15,0	12	15,0	14	10,0	14	3990	4790	2720	12030
1400 / 15	3390	4190	5105	5515	3445	220	8"	10"	2"	2"	2"	2100	20,0	12	20,0	14	12,5	14	3990	4790	3040	12460
1400 / 18	3390	4190	5505	5915	3845	220	8"	10"	2"	2"	2"	2100	20,0	12	20,0	14	12,5	14	3990	4790	3360	12890
1700 / 9	4190	4190	4570	4980	2850	220	10"	10"	2"	2"	2"	2100	20,0	12	20,0	14	15,0	14	4790	4790	3600	15100
1700 / 12	4190	4190	4870	5280	3150	220	10"	10"	2"	2"	2"	2100	20,0	12	20,0	14	15,0	14	4790	4790	4080	15700
1700 / 15	4190	4190	5170	5580	3450	220	10"	10"	2"	2"	2"	2100	20,0	12	20,0	14	15,0	14	4790	4790	4560	16300
1700 / 18	4190	4190	5570	5980	3850	220	10"	10"	2"	2"	2"	2100	20,0	12	20,0	14	15,0	14	4790	4790	5040	16900

Série B

Desenvolvidas para maiores capacidades térmicas e hidráulicas, trabalham com capacidades acima de 500 m³/h. Alta tecnologia e desempenho, design moderno e estrutura auto-portante complementam a estrutura dessas torres, que trabalham com vazão máxima de 3000 m³/h por célula. Para maiores capacidades, as células podem ser montadas lado a lado, formando um único conjunto. São ideais para o mercado sucroalcooleiro, petroquímico, siderúrgico, geração de energia, papel e celulose. Podem ser fornecidas com vários tipos de enchimento, adequado ao fluido que se deseja resfriar.

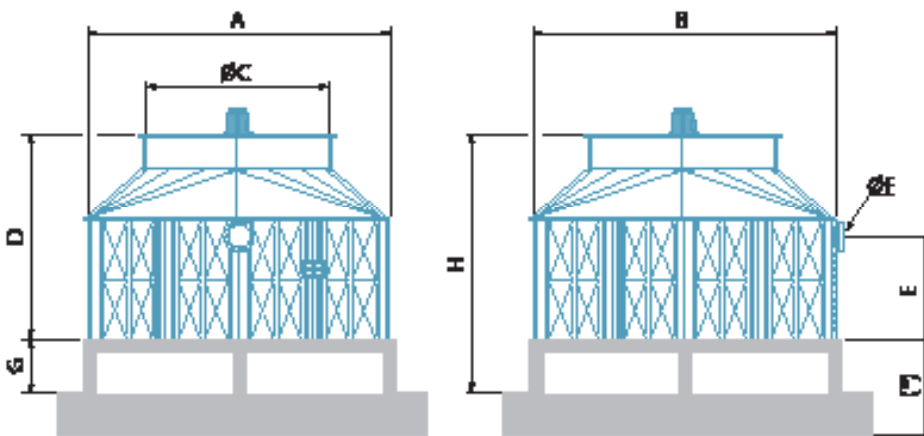
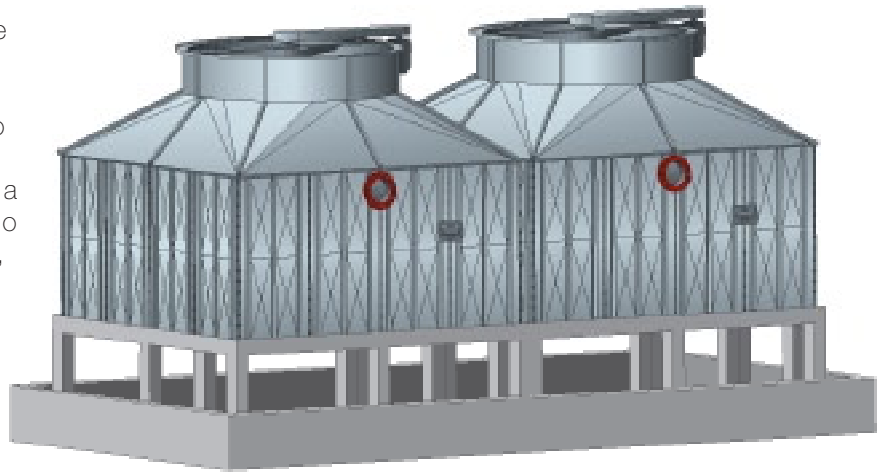

T - nível de ruído standard
L ou S - nível de ruído reduzido
TC, LC ou SC - torres sem reservatório

(*) Reservatório de água fria e entradas de ar de concreto a cargo do cliente.
A profundidade do reservatório é determinado conforme a necessidade do cliente.

Exemplos:
B - 1500/12 TR
B - Série
1500 - Modelo da torre
12 - Altura do enchimento
T - Nível de ruído
R - Torre sem reservatório

Modelo B	Dimensões do resfriador (mm)					Entradas de ar (mm)						Peso (kg)	
	A x B	ØC	D	E	ØF	4 lados		3 lados		2 lados		Embarque	Operação
						G	H	G	H	G	H		
1500 / 12	4150	2100	4060	2057	10"	700	4760	900	4960	1300	5360	3.816	5.473
1500 / 15	4150	2100	4260	2257	10"	700	4960	900	5160	1300	5560	4.296	6.073
1500 / 18	4150	2100	4660	2657	10"	700	5360	900	5560	1300	5960	4.776	6.673
1750/12	4300	2350	4060	2057	10"	700	4760	1000	5060	1400	5460	4.108	7.223
1750/15	4300	2350	4260	2257	10"	700	4960	1000	5260	1400	5660	4.628	8.023
1750/18	4300	2350	4660	2657	10"	700	5360	1000	5660	1400	6060	5.148	8.813
2000/12	4600	2700	4300	2057	10"	800	5100	1000	5300	1500	5800	4.874	8.055
2000/15	4600	2700	4500	2257	10"	800	5300	1000	5500	1500	6000	5.268	8.879
2000/18	4600	2700	4900	2657	10"	800	5700	1000	5900	1500	6400	6.045	9.612
2500/12	4900	2700	4380	2057	10"	800	5180	1100	5480	1600	5980	6.675	10.555
2500/15	4900	2700	4580	2257	10"	800	5380	1100	5680	1600	6180	6.910	10.790
2500/18	4900	2700	4980	2657	10"	800	5780	1100	6080	1600	6580	7.150	11.030
3000/12	5500	3050	4450	2057	10"	900	5350	1200	5650	1800	6250	8.333	12.890
3000/15	5500	3050	4650	2257	10"	900	5550	1200	5850	1800	6450	8.623	13.180
3000/18	5500	3050	5050	2657	10"	900	5950	1200	6250	1800	6850	8.913	13.470
3500/12	6100	3700	4520	2057	12"	1000	5520	1400	5920	2000	6520	10.061	15.911
3500/15	6100	3700	4720	2257	12"	1000	5720	1400	6120	2000	6720	10.431	17.391
3500/18	6100	3700	5120	2657	12"	1000	6120	1400	6520	2000	7120	10.810	18.831
4000/12	6700	4317	4520	2057	14"	1100	5620	1500	6020	2200	6720	9.413	14.868
4000/15	6700	4317	4720	2257	14"	1100	5820	1500	6220	2200	6920	10.337	17.682
4000/18	6700	4317	5120	2657	14"	1100	6220	1500	6620	2200	7320	9.865	16.230
5000/12	7300	4317	4535	2057	14"	1200	5735	1600	6135	2400	6935	9.468	15.293
5000/15	7300	4317	4735	2257	14"	1200	5935	1600	6335	2400	7135	10.044	17.009
5000/18	7300	4317	5135	2657	14"	1200	6335	1600	6735	2400	7535	10.590	18.725
6000/12	8200	4927	5105	1900	16"	1400	6505	1800	6905	2700	7805	10.824	15.254
6000/15	8200	4927	5305	2100	16"	1400	6705	1800	7105	2700	8005	12.210	19.610
6000/18	8200	4927	5705	2500	16"	1400	7105	1800	7505	2700	8405	11.517	17.432
7000/12	8800	4927	5255	1900	16"	1500	6755	2000	7255	2900	8155	14.214	17.394
7000/15	8800	4927	5455	2100	16"	1500	6955	2000	7455	2900	8355	15.012	19.992
7000/18	8800	4927	5855	2500	16"	1500	7355	2000	7855	2900	8755	15.810	22.410
8000/12	9400	5896	5559	1900	18"	1600	7159	2100	7659	3100	8659	16.094	19.534
8000/15	9400	5896	5759	2100	18"	1600	7359	2100	7859	3100	8859	16.907	25.200
8000/18	9400	5896	6159	2500	18"	1600	7759	2100	8259	3100	9259	17.810	22.362